

Montageanleitung

Bügel Hermes C

Ausgabe: 10/15 · Art.-Nr. 9009819

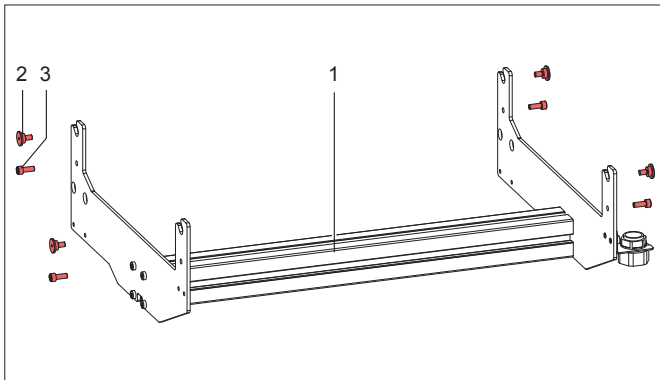

Der Bügel ist ein Montageelement, um Hermes+-Drucker hängend in eine Produktionslinie zu integrieren.

Lieferumfang

- 1 - Bügel (Profil 50x50 Fa. Rose+Krieger)
- 2 - 4 Zentrierschrauben
- 3 - 4 Schrauben M6x14

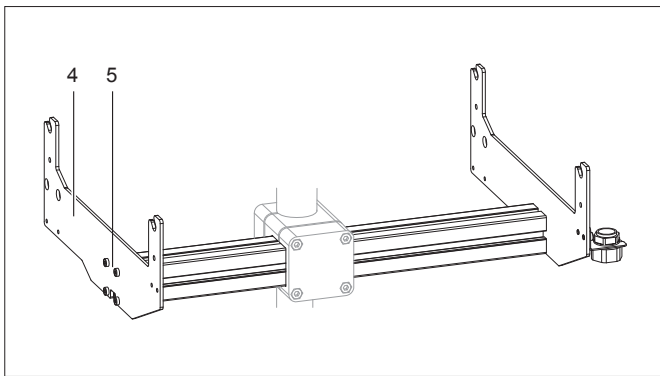

Montage

- ▶ Bügel in die Produktionslinie einbauen.
Bei Bedarf Seitenbleche (4) durch Lösen der Schrauben (5) zwischenzeitlich demontieren.

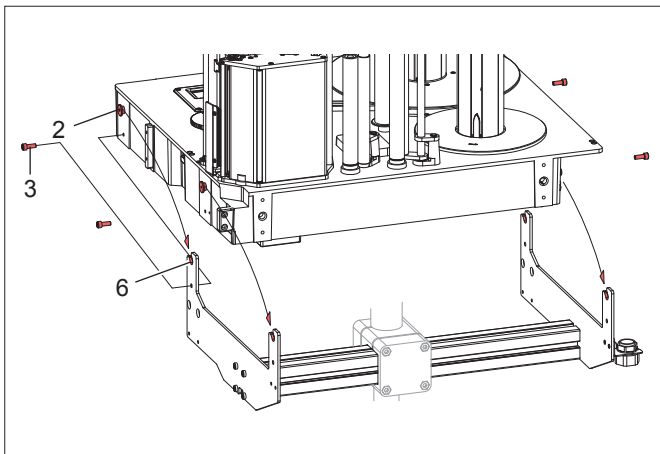

- ▶ Zentrierschrauben (2) beiderseits am Gestell des Druckers befestigen.
- ▶ Drucker mit den Zentrierschrauben (2) in die Aussparungen (6) des montierten Bügels einhängen.
- ▶ Drucker beiderseits mit Schrauben M6x14 (3) fixieren.

Deutschland

cab Produkttechnik
GmbH & Co KG
Postfach 1904
D-76007 Karlsruhe
Wilhelm-Schickard-Str. 14
D-76131 Karlsruhe
Telefon +49 721 6626-0
Telefax +49 721 6626-249
www.cab.de
info@cab.de

Frankreich

cab technologies s.a.r.l.
F-67350 Niedermodern
Téléphone +33 388 722 501
www.cab.de/fr
info.fr@cab.de

USA

cab Technology Inc.
Tyngsboro MA, 01879
Phone +1 978 649 0293
www.cab.de/us
info.us@cab.de

Asien 亚洲

cab Technology Co., Ltd.
希愛比科技股份有限公司
Junghe, Taipei, Taiwan
Phone +886 2 8227 3966
www.cab.de/tw
info.asia@cab.de

China 中国

cab (Shanghai) Trading Co., Ltd.
铠博(上海)贸易有限公司
Phone +86 21 6236-3161
www.cab.de/cn
info.cn@cab.de

Weitere Vertretungen auf Anfrage