

内接式回捲器 IR4

Part-No. 5946590

安裝指南

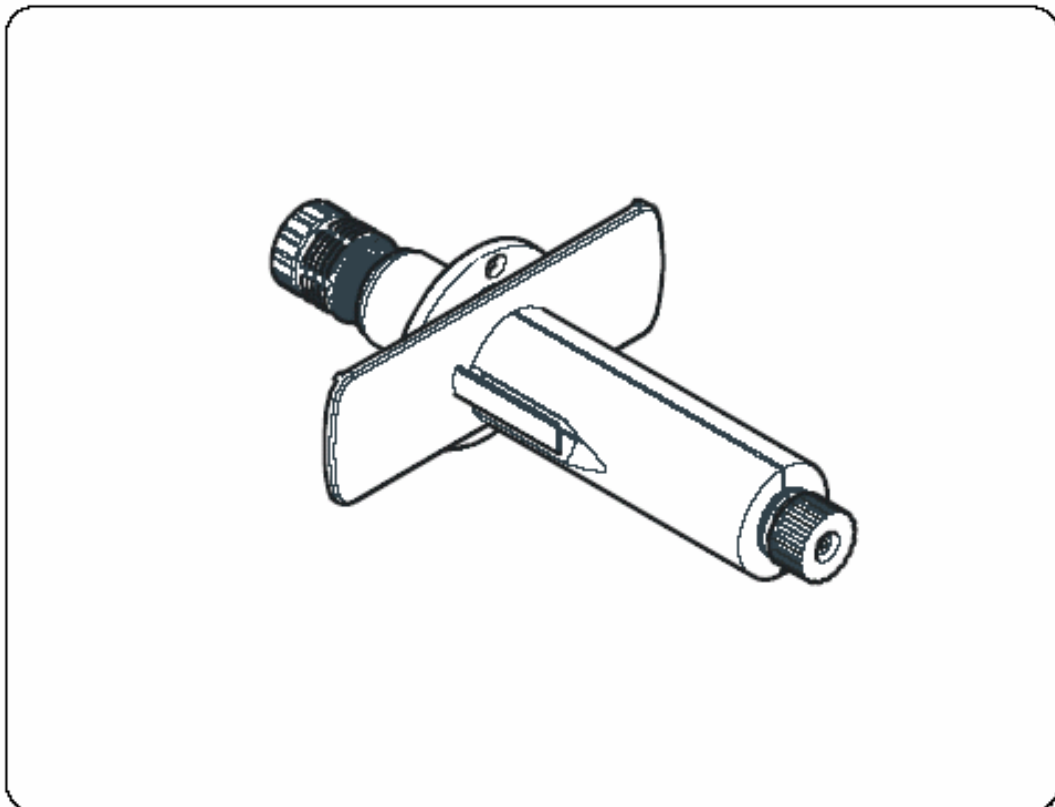

M4, A3/203, A3/300, A4/300, A4/600 打印機機型都沒有配備內接式回捲器，但都能加裝內接式回捲器 IR4。

運交貨品：

- | | |
|----------------------------|----|
| - 內接式回捲器 | 一個 |
| - 機構螺絲 DIN7984-M4*10-galZn | 三顆 |
| - 鋸齒狀皮帶 | 一條 |
| - 彈簧 | 一個 |
| - 回捲導引盤 | 一個 |



危險！在安裝前，請先拔除打印機主要連接線，否則打印機內部通有電流的電線將會對人體造成生命危險！

安裝內接式回捲器步驟如下：

1. 拔除打印機主要連線；
2. 掀開機殼蓋子；
3. 從打印機移除紙張；
4. 移除打印機側蓋；
5. 拔除電路板所有連接線，鬆開固定電路板的螺絲，再移除電路板；

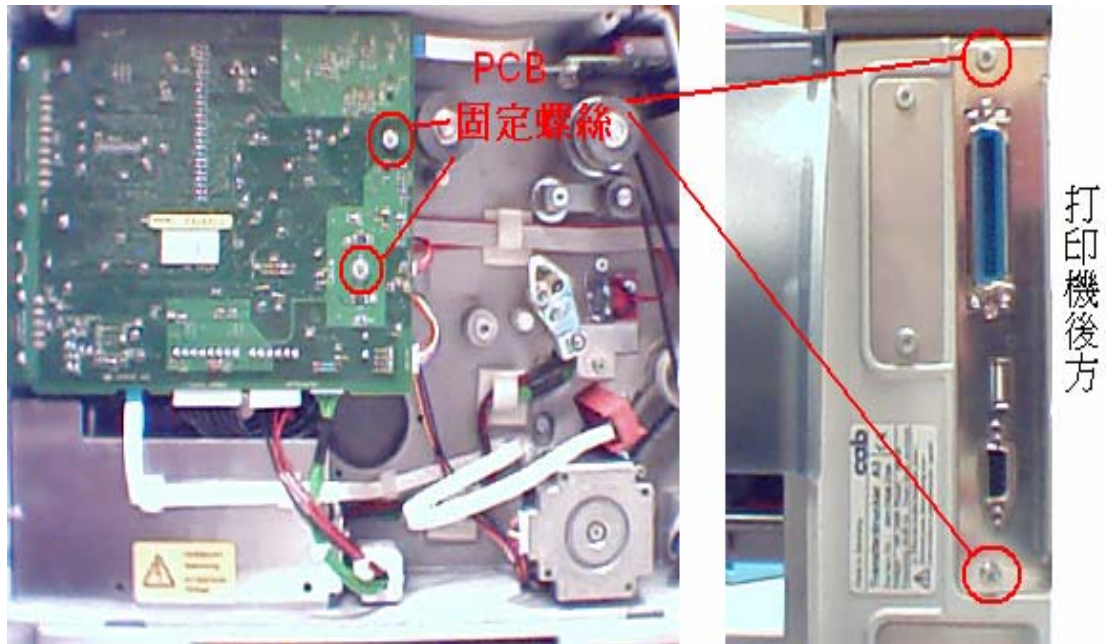

6. 從預留給內接式回捲器軸承之位置卸下蓋子(1)；

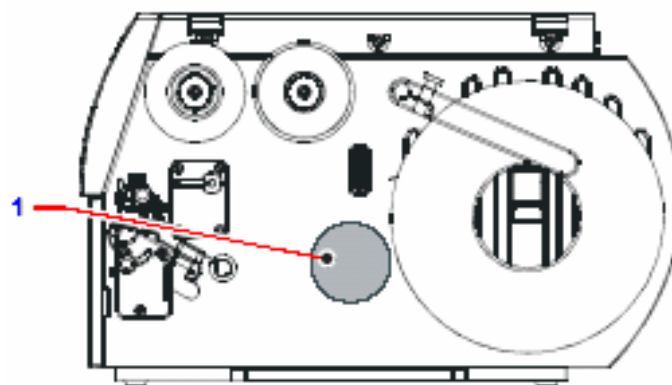

圖一

7. 於卸下蓋子的軸承位置裝上內接式回捲器(2)並鎖上三顆 M4*10 機構螺絲(3)於打印機內壁上，而內壁上的固定樁(4)會卡入回捲器對應的凹洞(4-1)，用以固定回捲器；
8. 移除列印滾軸與碳帶回捲輪之間的鋸齒狀皮帶(8)；
9. 鬆開肩螺絲(6)及卸下張力桿(7)；
10. 移除張力桿旁的彈簧(5)；

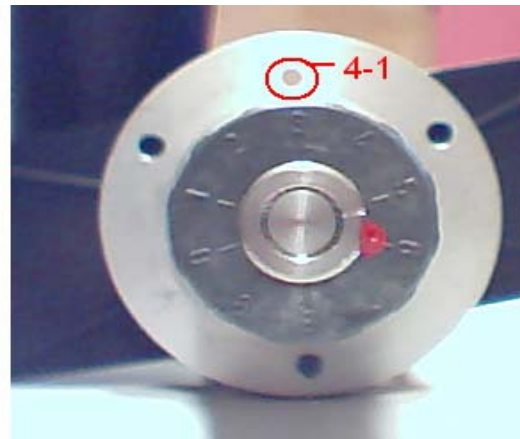
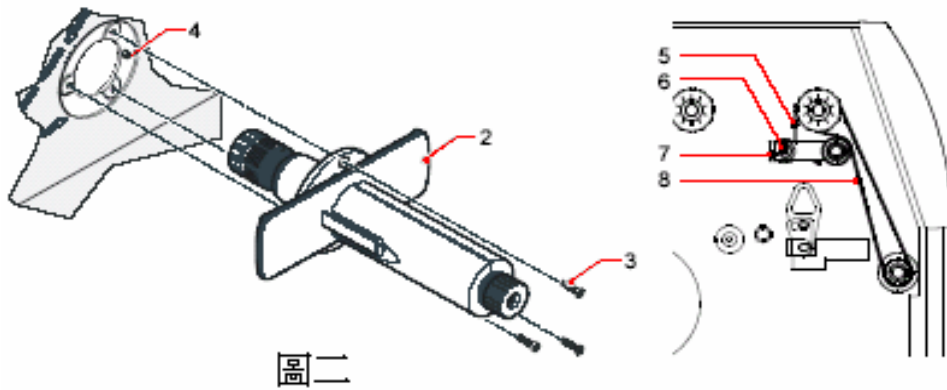

11. 於下方固定架(9)上裝入運交物品內的彈簧(10)，如此一來，彈簧後方的那根腳必置於彈簧固定溝槽(11)；
12. 於固定架(9)裝上皮帶張力桿(7)並鎖上螺絲(6)，彈簧彎曲末端(12)須在皮帶張力桿的下端邊緣上，如圖四；

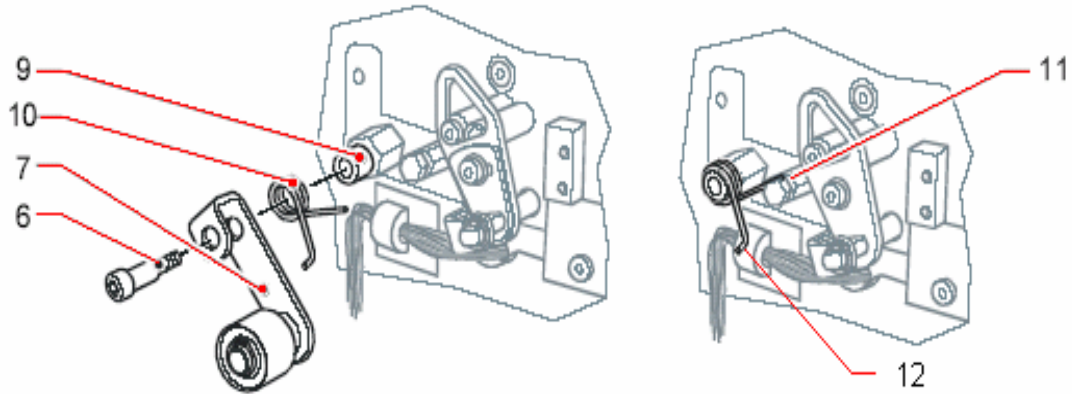

圖三

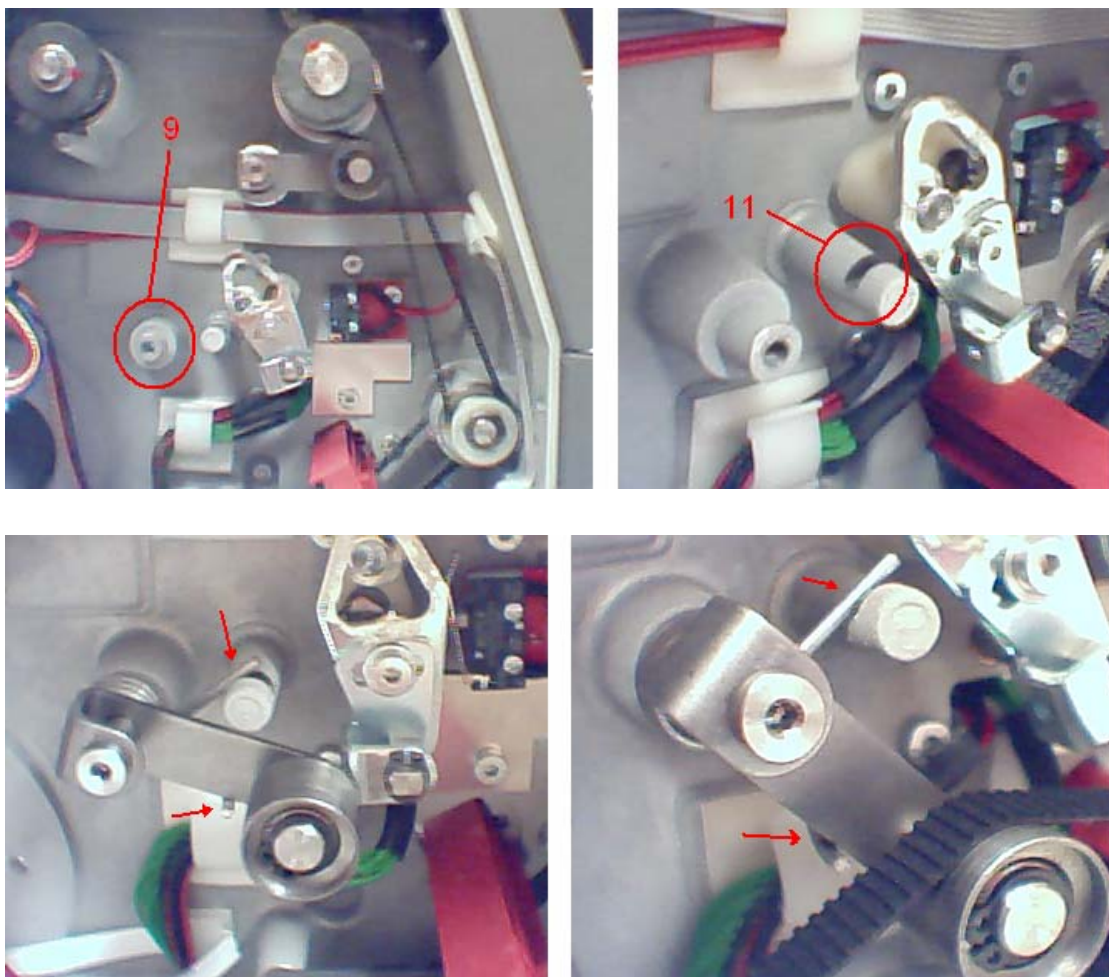

圖四

13. 裝好皮帶與固定回捲器後，應該如圖五所示：

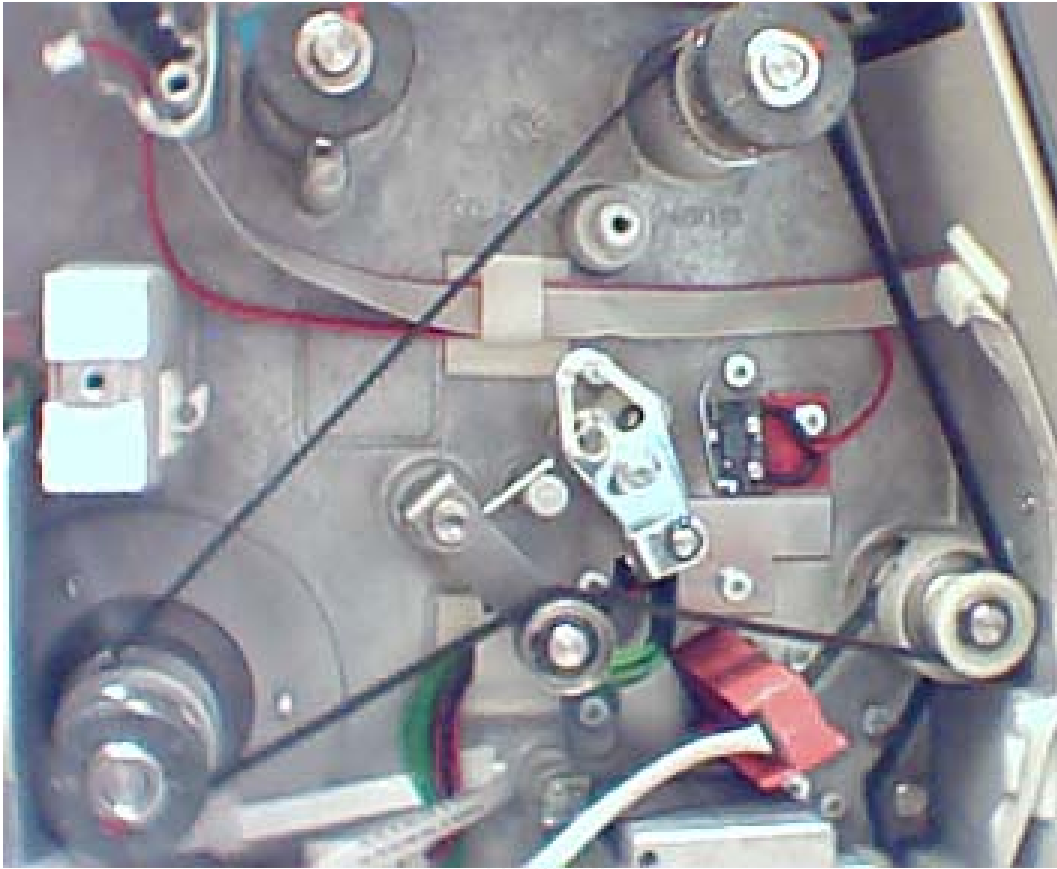

圖五

14. 接上 PCB 所有接線，鎖上 PCB 固定螺絲，再裝上側蓋，即完成內接式回捲器之安裝。